

Panasonic®

取扱説明書

食器洗い乾燥機（家庭用）
ビルトインタイプ

特定保守製品

品番 **NP-45MC5T**



こんにちは食洗機も
ご覧ください!

パナソニックの会員サイト「**CLUB Panasonic**」で「**ご愛用者登録**」をしてください

詳しくは裏表紙をご覧ください

このたびは、パナソニック製品をお買い上げいただき、
まことにありがとうございます。

- 取扱説明書をよくお読みのうえ、正しく安全にお使いください。
ご使用前に「安全上のご注意」(4～5ページ)を必ずお読みください。
- 保証書は「お買い上げ日・販売店名」などの記入を確かめ、
取扱説明書とともに大切に保管してください。

保証書別添付

取付設置説明書別添付

お知らせ

本製品は、消費生活用製品安全法（消安法）で指定される「特定保守製品」です。この製品の所有者は消安法上、点検期間中に法定点検（有償）を行うことが求められています。

もくじ

ページ

安全上のご注意	4
各部の名前	6
● ドアを開けるときの/閉めるとき	6
● エコナビとは	7
操作部の見方	8
上手に使おう!	10
● 洗えないもの/落ちない汚れ	10

食器・調理器具の入れ方	12
● 標準食器	12
● いろいろな例	14
● 食器を入れるときのポイント	16
運転時間の目安	17
食器を洗う・乾燥する	18

お手入れ	20
● 残さいフィルター/本体	20
食器の仕上がりが気になる	22
故障かな?	23
● 操作部にこんな表示が出たら	25
エコナビQ&A	26
設定を変更する	27
特定保守製品と点検	28
仕様	30
保証とアフターサービス	31
別売品	裏表紙

7・26^{ページ} エコナビって何をするの?

- エコナビとは
- エコナビQ&A

10 上手に使おう

食洗機の基本の流れ

- 洗いく乾燥、乾燥のみ
- 洗えない食器は?

12 食器のセットのコツ

- 食器の入れ方
- 調理器具の入れ方

22 食器の仕上がりが

気になるときは

- 食器の底(糸底部)に水が残る



必ず、**食器洗い乾燥機専用洗剤**をお使いください。

台所用液体洗剤、重曹は少量でも使えません



- 台所用液体洗剤を使うと、泡が多量に発生し食器が洗えなくなります。(水漏れ・故障の原因)
→発生した泡を消すため、自動的に給水・排水を繰り返して水の使用量も増えます。
 - 洗えない食器の種類については、食器洗い乾燥機専用洗剤の記載表示に従ってください。
 - ジェル(液体)タイプの専用洗剤は、「専用洗剤入れ」から流れることがありますが、洗い上がりには影響ありません。
- 重曹を使うと、重曹が固まり、動作不良を起こします。(故障の原因)



つけ置きなどで付いた台所用液体洗剤は、しっかりとすすいで!

お知らせ

- 井戸水などは、不純物などが多く含まれる場合があります。給水不良など運転に支障が出る場合があります。
- 凍結のおそれのある場所(室温0℃以下)へは設置しないでください。
- ご購入後、しばらくは使用中に機器(ゴムや樹脂)の臭いがする場合があります。

冬季ご使用にならないお客様へ(寒冷地の別荘など)

万一、凍結してそのまま放置されると、給水弁や配管等が破損するおそれがあります。水抜き作業が必要なため、お買い上げの販売店、または、お近くの水道工事業業者にご相談ください。

安全上のご注意

必ずお守りください

人への危害、財産の損害を防止するため、必ずお守りいただくことを説明しています。

■誤った使い方をしたときに生じる危害や損害の程度を区分して、説明しています。

警告 「死亡や重傷を負うおそれがある内容」です。

注意 「傷害を負うことや、財産の損害が発生するおそれがある内容」です。

■お守りいただく内容を次の図記号で説明しています。

⊘ してはいけない内容です。

❗ 実行しなければならない内容です。

火災や感電、けがを防ぐために

警告

■やけど・けがを防ぐため

⊘ 運転中または運転終了後、30分間は絶対に庫内やヒーターカバーに触れない
(やけどのおそれ)



子供など不慣れな方には使わせない
(やけど・けが・感電のおそれ)



絶対に分解したり修理・改造しない
(発火・異常動作によるけがのおそれ)



❗ 幼児が中に入らないようにする
中からドアは開きませんので、閉じ込められてしまいます。
●使用後は必ずドアを閉めてください。



食器の取り出し、残さいフィルター掃除、お手入れは運転終了後30分以上経過してから行う
(ヒーターカバーなどで、やけどのおそれ)

■火災を防ぐため

⊘ 水につけたり、かけたりしない
(火災・感電のおそれ)



火気を近づけない
(火災のおそれ)
●蚊取り線香、タバコ、ローソクなど

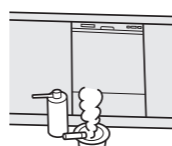

❗ 異常・故障時には直ちに使用を中止し、必ず止水栓(P.25)を閉め、専用回路のブレーカーを切る
(発煙・発火・感電のおそれ)

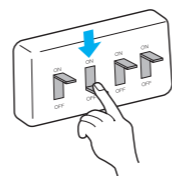

異常・故障例

- 電源を入れても運転しないことがある。
- ドアの開閉動作に異常がある。
- 運転中、異常な音がある。
- 本体が変形したり、非常に熱い。
(販売店へ点検・修理を依頼してください)

※製品には、注意ラベルが貼付されています。

注意

やけど、けがなどを防ぐために

■やけど・けがを防ぐため

⊘ 排気口付近には近づかない
(湯気・温風によるやけどのおそれ)



ドアを引き出した部分の側面に触れない
(やけどをするおそれ)



❗ 運転中にドアを開ける場合は、必ず「一時停止」ボタンを押しゆっくりと開ける
(洗浄水・湯気・庫内が高温のため、やけどのおそれ)



給湯機に接続して使用する場合は、他の水栓を開けたときに出るお湯に注意する
(高温のお湯が出る場合があり、やけどのおそれ)

ドアを閉めるときは、指のはさみ込みに注意する
(けがのおそれ)



⊘ 集合住宅などで清掃を行う場合、キッチンの高圧洗浄は行わない
(排水管の水が庫内へ逆流し、水漏れのおそれ)
●排水管の清掃については、高圧洗浄以外の方法で行うようメンテナンス業者にご相談ください。

❗ 点検期間中に法定点検を受ける
(経年劣化による発火・けがのおそれ)
●ご使用前に必ず所有者登録を行ってください。

使用上のお願い

●ヒーター周辺部に汚れが付着していると、乾燥時に発煙やにおいの原因になるため、次のことをお守りください。

- ・油汚れが多い場合 → 洗剤を標準量の約2倍入れる
- ・残さいが多い場合 → 残さいを取り除く



●ドアに強い力をかけたり、ぶらさがったりしない
(破損や変形の原因)

引き出しがある場合

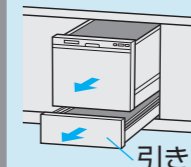

●引き出しを開けたまま、食器洗い乾燥機のドアを開けない
(引き出しや機器の破損の原因)



●調理台や置き台として使用しない
(破損や変形の原因)

- テレビ、ラジオなどの家電製品の近くで使わない
(映像の乱れや雑音の原因)
- 食器洗浄・乾燥以外の用途には使わない
(故障の原因)

準備と確認

安全上のご注意

各部の名前

※ 写真・イラストは説明イメージのため、実際とは異なります。

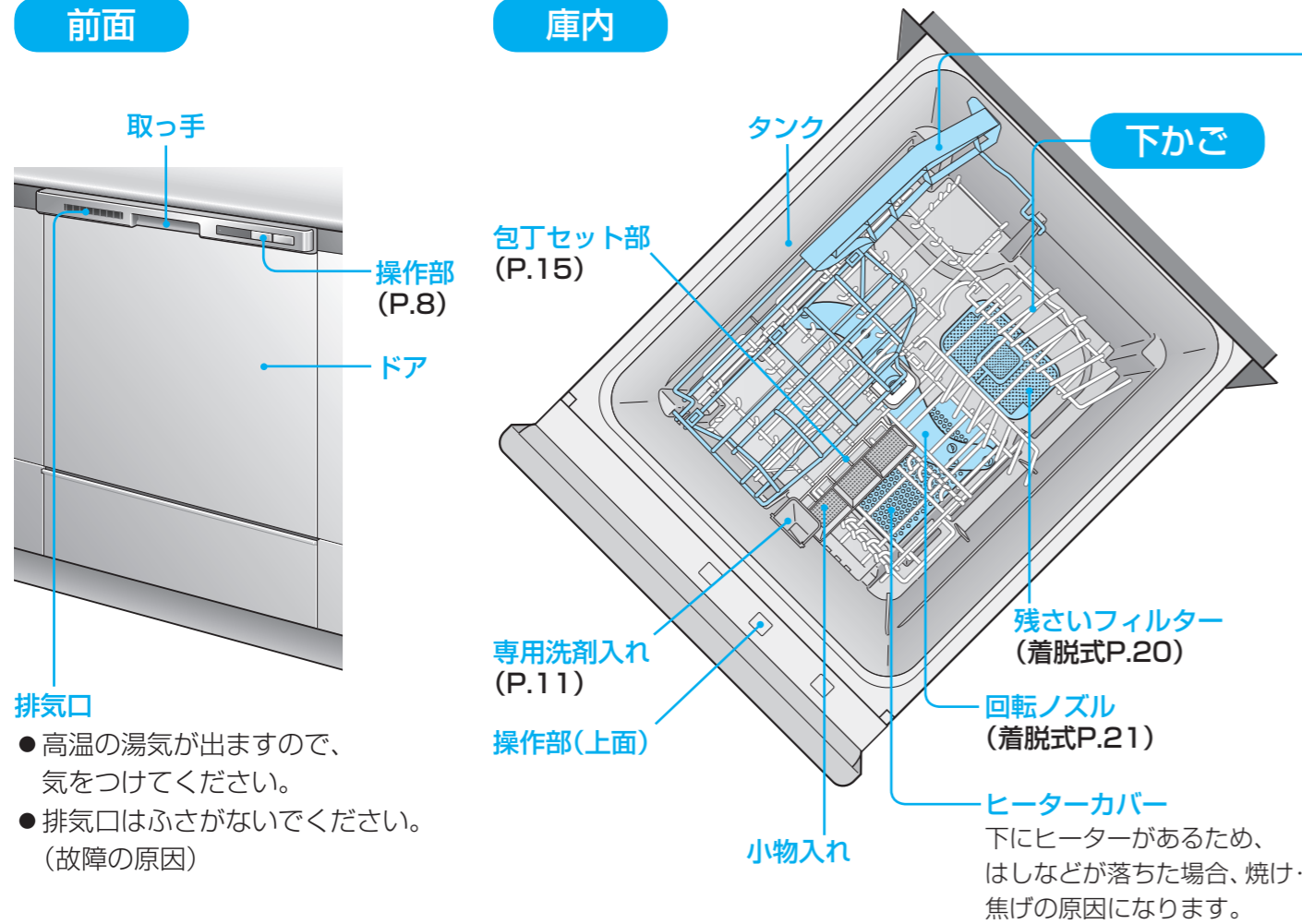

排気口

- 高温の湯気が出ますので、気をつけてください。
- 排気口はふさがなくてください。(故障の原因)

ヒーターカバー
下にヒーターがあるため、はしなどが落ちた場合、焼け・焦げの原因になります。

上かご

- 上かごが片側ずつ上げられます。

かごを取り出すとき

- 食器類を全て取り出す。
- 下かごを取り出すときは、上かごを取り出してから、底部を持って取り出す。

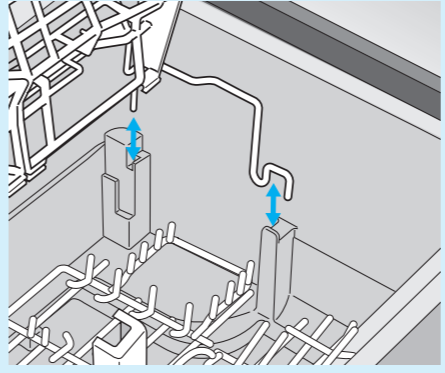

ECO NAVI エコナビとは 〔標準〕コースのみ

汚れの量と食器の量をセンサーで検知し、汚れの量や食器の量が少ない場合は、すすぎの回数や乾燥時間を控えて運転します。

- エコナビは、「標準」コースの「すすぎ」「乾燥」行程で働きます。
- 食器の汚れ、食器の量が多いと検知した場合、ランプは消灯し、エコナビ運転を行いません。(P.26)

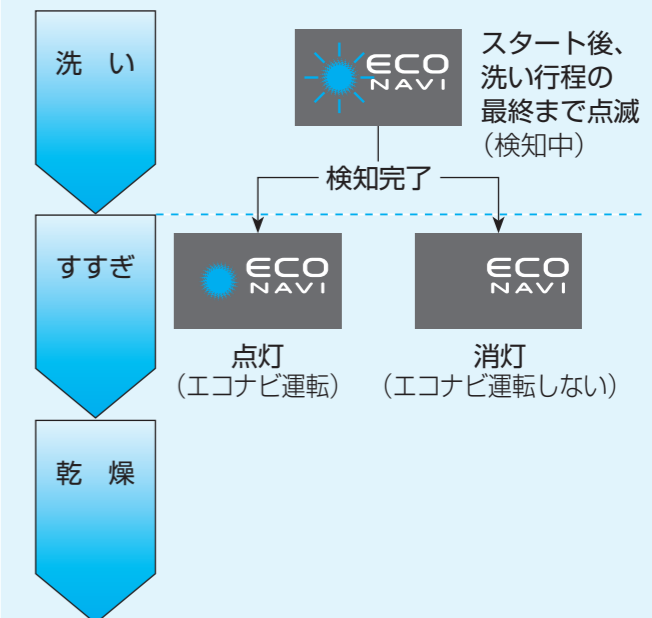

お知らせ

- 食器の汚れや食器の種類、設置状態、室温、水温によってはエコナビ運転をしない場合があります。
- エコナビ運転をしない設定にすると (P.27)
- エコナビQ&A (P.26)

■エコナビ運転について
エコナビ運転した場合としない場合の比較で、使用水量約20%削減、消費電力量約10%削減。これらは最大値であり、食器の量や汚れの量により効果は異なります。
(社)日本電機工業会・自主基準「食器洗い乾燥機の性能測定方法(2008年3月5日改正)」に基づき、給湯温度60℃で22点の食器に6人分の半分相当の汚染を付着し測定。
・エコナビ運転した場合
使用水量約9L、消費電力量約0.43kWh
・エコナビ運転しない場合
使用水量約11L、消費電力量約0.48kWh

ドアを開けるとき／閉めるとき

● ドアの開け閉めは、ゆっくり行ってください。(庫内の食器が転がったり、破損するおそれ)

■開けるとき
取っ手を持ち、ラッチを上押ししながらドアを手前に引く。

■閉めるとき
取っ手付近を持ってゆっくり閉める。

運転中、やむをえずドアを開けるときは必ず「一時停止/スタート」ボタンを押してから、ゆっくり開けてください。(洗浄水が飛び出す場合があります)
→再運転するときはドアを閉めて再度「一時停止/スタート」ボタンを押す

ドアを閉める前に
● 調理器具などがタンクのふちからはみ出て、本体上部の樹脂部分に当たらないことを確認してください。
食器を入れるときのポイント (P.16)

お知らせ やけど、けがなどを防ぐために…
運転中、「一時停止/スタート」ボタンを押さずにドアを開けたり、取っ手部分を握ると運転が停止します。「ピピッ」音が鳴る
→ドアを閉め直すと、再運転します。

- お試し用の食器洗い乾燥機専用洗剤を同梱しています。
- こんにちは食洗機 (1冊・別添付)

これも読んでね

※据え付けに必要な付属品は、取付設置説明書(別添付)をご覧ください。

準備と確認 各部の名前／エコナビとは

操作部の見方

※この表示は「標準」コースのときの表示です。
(イラストは説明イメージのため、実際とは多少異なります。)



乾燥時間を選ぶとき

●「乾燥」コース：「送風」「ドライキープ」は選べません。

次のように切り換わります。

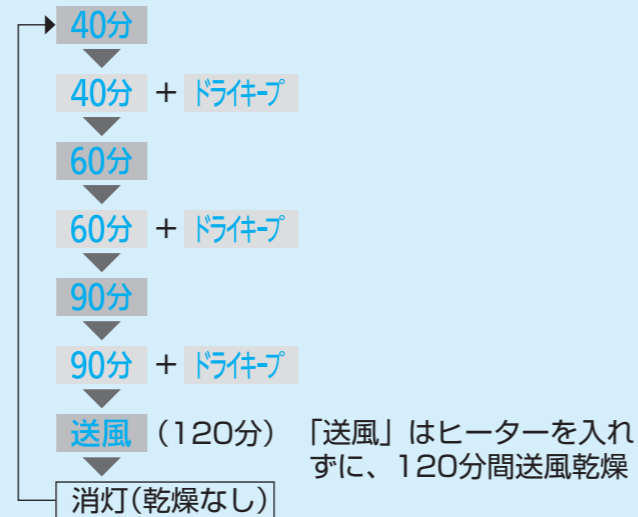

コースを選ぶとき (P.18)

次のように切り換わります。(初期設定)

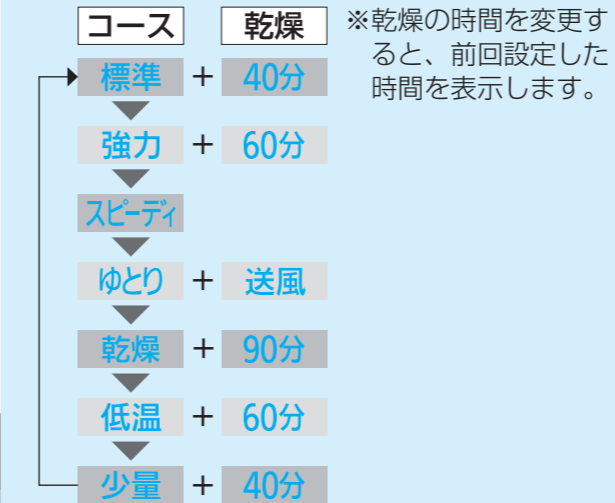

お知らせ

- スタート後ドアを開けるときは「一時停止」を押して、ドアを開けてください。
- スタート後の乾燥時間の変更は「乾燥」を押してください。乾燥運転中の変更はできません。
- 各ボタンの操作時の基準点(例：「コース」ボタンは「標準」)をわかりやすくするために、ブザー音(ピピッ)を変えています。

予約をするとき (P.19)

(今から2時間後または4時間後にスタート)



エコナビとは (P.7)

一時停止/スタートするとき

電源を切るとき/入れるとき

- スタートせずに放置していると、約10分後に切れます。
- 電源を入れると、前回設定したコースを表示します。
※「乾燥」コースはメモリー(記憶)しません。

■ドライキープについて

コース運転終了後、ヒーターを入れずに送風と停止を繰り返し(約2時間)、食器や庫内の露付きの防止やにおいのこもりを緩和します。電気代 約0.1円*1
※ヒーターは入りません。

- 「乾燥」コースは、選べません。
- ドライキープ終了後は、ブザーは鳴らずに電源「切」になります。
- コース運転は終了してしまっていますので、ドライキープ運転を切りたいときは、電源を切ってください。

*1消費電力量：約0.01kWh(2時間運転時)、算出基準料金(税込)：電気料金目安単価22円/kWh

ミストとは(「乾燥」コース以外)

高濃度の洗剤ミスト(霧)が食器や調理器具の汚れを浮かせ、落ちやすくし、さらに除菌*2もできます。(ほ乳瓶の消毒はできません)

- 食器洗い乾燥機専用洗剤を必ず「専用洗剤入れ」に入れてください。(ミストの効果はありません)
- ジェル(液体)タイプの専用洗剤は、「専用洗剤入れ」から洗剤が流れ、予約時のミスト効果が低減する場合があります。
- 水温、水圧、室温などにより、ミストの発生する量は変わります。

ミスト運転中は…

- 排気口からミストが漏れることがあります。(体への影響はありません)
- スタート後、6~10分ミスト運転を行います。(ミストランプ点滅)
- ノズルからの噴射はなく、音もしません。
- ドアを開けないでください。(洗い上がりが悪くなります)

残時間表示

スタート後、「洗い」行程が終了すると残時間を表示します。

(例)



- 残時間の検知中または、残時間が90分より長い場合は「--」を表示します。
- 室温が15℃以下の場合、検知時間が約10~25分長くなる場合があります。

点検時期になると「L」表示が点滅します。

- 「L」表示が点滅した場合は下記連絡先へ点検(有償)を依頼してください。
・長期使用製品安全点検センター(P.29)
・TEL 0120-841-344
- 点検(有償)を受けるまで「L」表示は点滅します。(電源「入」時)
- 点滅していても通常に運転はできますが、お早めに点検(有償)を依頼してください。

*2除菌の試験内容(専用洗剤、約8g使用時)

- 試験機関名：(財)日本食品分析センター ●除菌の対象：庫内食器類
 - 除菌の方法：高濃度洗剤液霧化方式 ●試験方法：寒天平板培養法
 - 試験結果：ミスト運転後、洗い行程1分経過時、99%以上の除菌効果
- ※上記試験は1種類のみ菌で実施
※除菌効果は食器の量や位置、汚れの程度により異なります。

上手に使おう！

準備する

- ①洗える食器・調理器具の確認
- ②残さいフィルターのセットを確認

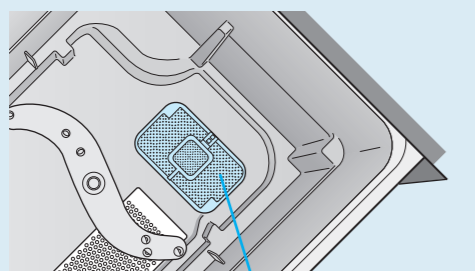

残さいフィルター

12 ページ

食器・調理器具を入れる

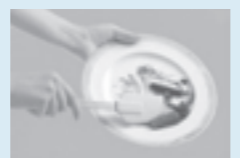

残さいを取り除き、食器・調理器具を入れる

あらかじめつけ置き・水洗いして取り除くもの



●固いもの
(ポンプの故障の原因)
つまようじ・魚の骨・輪ゴムなど

- 細かい残さい (再付着の原因)
七味・ゴマ・ふりかけ
- 魚の皮など (異臭の原因)
- 油の固まりなどのひどい汚れ (再付着の原因)

庫内に残さいが残ると、汚れやにおいの原因になります。
「汚れやにおいが気になってきたら」(P.21)

専用洗剤を入れる



- 「専用洗剤入れ」に入れないとミストの効果はありません。
※洗剤(粉末)の固まりは、ほぐしてから入れてください。

標準量目安 約8g

- 油汚れの多い場合(サラダオイル含む) →標準量の約2倍
- 「少量」コースの場合、約3gの洗剤量で洗えますが、ミストの効果はありません。

18 ページ

洗い・乾燥

まとめて洗って乾燥までしたい！
洗い・すすぎ・乾燥

洗いのみ

洗いだけしたい！
洗い・すすぎ
「乾燥」ボタンでランプを消灯させます。

乾燥のみ

乾燥だけしたい！
乾燥
90分・60分・40分と乾燥時間が選べます。

準備と確認

上手に使おう！

食器洗い乾燥機では洗えないもの

⚠️ 注意

- ❌ 洗淨水で飛ばされやすい軽いものや、ふきんなどは入れない
(ヒーターカバーに落ちると、発煙・焦げ・においの原因)

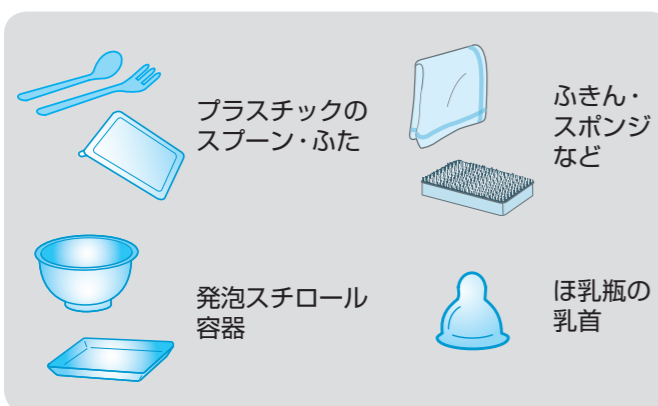

❌ 食器・調理器具

- 耐熱 90℃以下のプラスチックのもの(耐熱表示のないものも含む)(変形する)
●低温コースの場合、耐熱温度 60℃以上のものが洗えます。

びん、徳利などの食器
(口の小さいものは中が洗えない)

銀製・洋銀製食器など
(金色に変わり、その後黒く変色)

漆塗り食器、重箱、金箔入りの食器、上絵付けの食器
(変色・はがれ)

傷の付いたガラス食器・強化ガラス製カットグラス・クリスタルグラス
(白くにごったり、粉々に割れる)

ひびの入った食器
(割れるおそれ)
貫入食器(ひび割れ模様の食器)
(変色・割れるおそれ)

アルミ製・銅製のなべや食器
(白くなり、その後灰色に変色)

鉄製のフライパンなど
(さびる)

フッ素樹脂加工を施したフライパンなどで、表面に傷やはがれのあるもの
(コーティングのはがれ)

落ちない汚れ

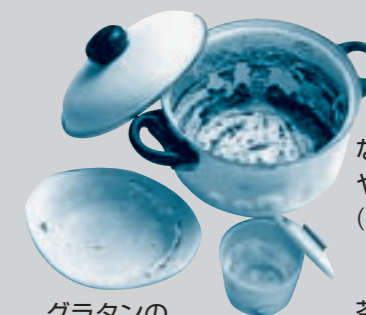

なべの焼け付きや焦げ付き
(内側・外側)

グラタンの焦げ付き

茶わん蒸しのこびり付き

- 手洗いでも落としにくい汚れは、そのまま入れても洗えません。汚れ部分をスポンジ等でこすり落とすと、他の食器と一緒に洗えます。



- こびり付いた茶渋・口紅の種類によっては、落ちない場合があります。

食器・調理器具の入れ方

例：標準食器

食器の内面を矢印➡方向に向ける

(食器の向きが違くと、洗い上がりが悪くなります)

高さ15cm以下
高さ12cm以下

茶わん・汁わん
●上かごがある場合 12cm以下
●上かごを取り外した場合 27cm以下

小皿3点
小皿1点 ※大皿より先に入れる

小皿3点
小皿1点

中鉢
大皿
直径27cm以下：6点
直径30cm以下：3点
※30cmの大皿は、1点ずつスペースを空けて入れてください。奥側に小皿を入れないでください。

小物入れ
長さ27cm以下
●はし…汚れた方を下向きにする。
●スプーン・フォーク…汚れた方を上向きにする。
確実に小物入れに、入れてください。
※小物入れから落下すると、ノズルの回転を止めたりヒーターに当たり、焼け・焦げの原因になります。

標準食器量

大皿……6点 茶わん……6点
小皿……8点 汁わん……6点
中鉢……6点 コップ……6点
小物 湯のみ……6点
(はし・スプーン・フォーク)

※標準食器とは、(社)日本電機工業会・自主基準「電気食器洗い機用食器に関する自主基準」(2009年9月17日改正)に基づいた食器のことです。

これは標準食器の例のため、食器の大きさ、形状によっては入れ方どおり入らないものもあります。

上かご

●小鉢

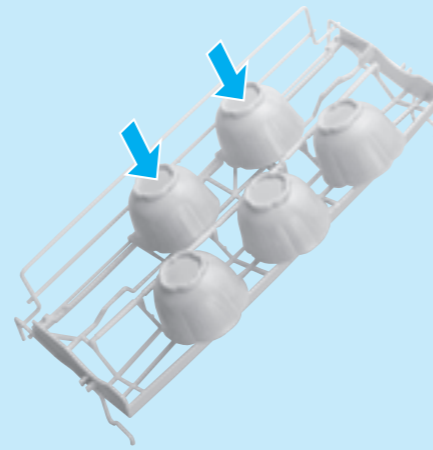

●マグカップ

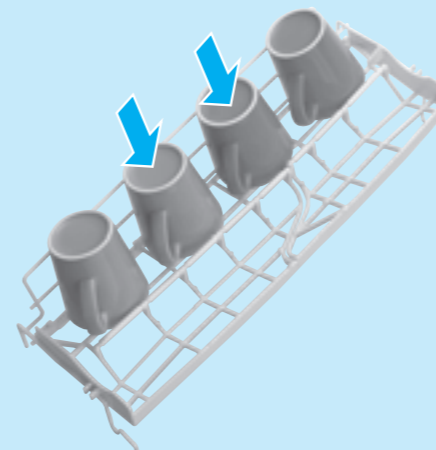

●27cm以上の小物 (おたま・さいばし・フライ返しなど)

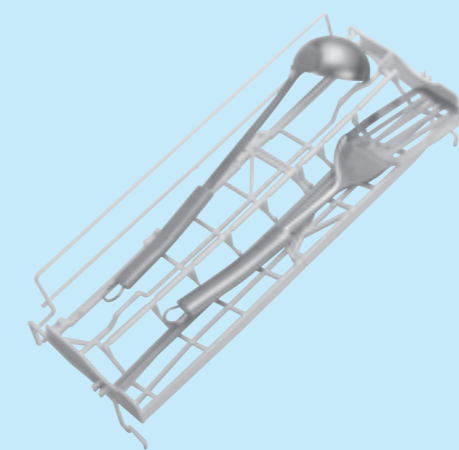

お願い

●上かごの片側を上げた状態で小物を入れないでください。(噴射で落下する原因)

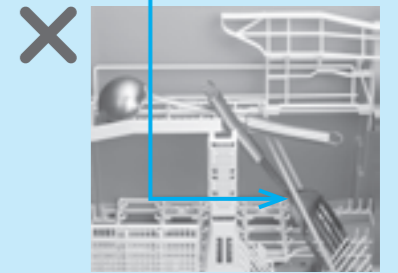

下かご

●ラーメン鉢

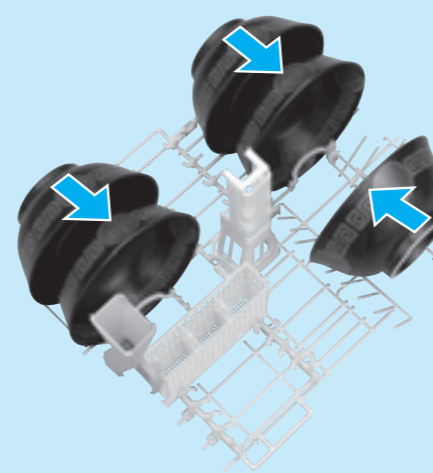

●どんぶり鉢

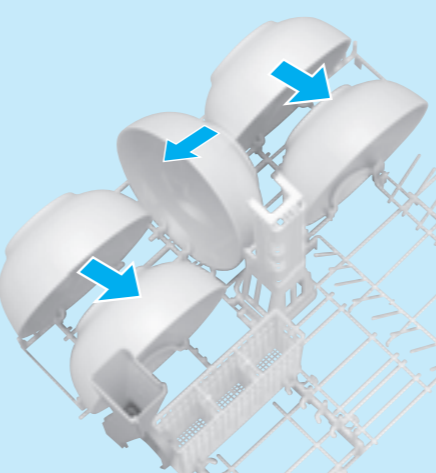

●角皿

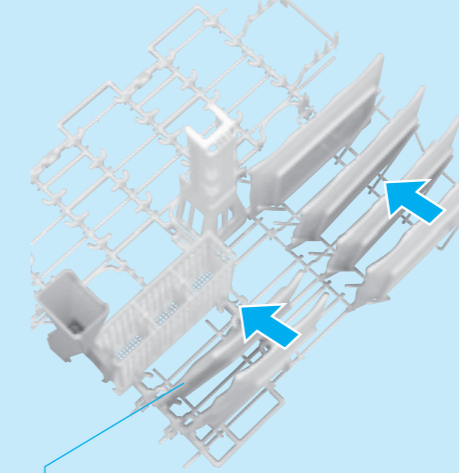

●皿と鉢と一緒に

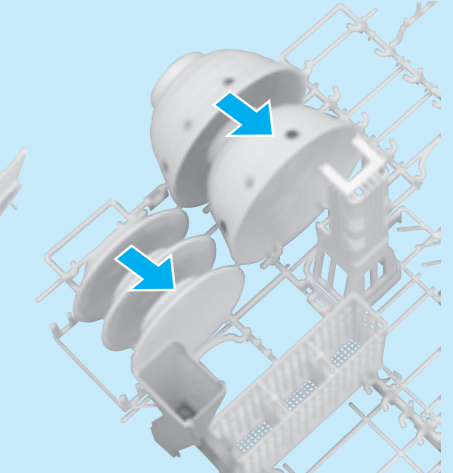

●角皿の角が、下かごの下にはみ出ないように入れてください。(回転ノズルに当たります。)

※説明のため、庫内から下かご・上かごを外しています。

食器・調理器具の入れ方 いろいろな例

調理器具の入れ方

上かご

下かご



調理器具の大きさは目安です。
ここに記載している調理器具でも、食器の大きさ、入れ方によっては、入らないことがあります。

下かご

先に入れる

包丁・さいばし・おたま
「さいばし・まな板・包丁の入れ方」(P.15)

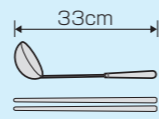

あとに入れる

卵焼き器・ざる・バットなど

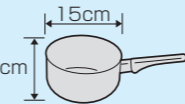

小物入れに

しゃもじなど

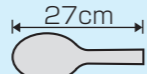

小物入れには27cmを超えるものは入れない

上かごを倒して

フライパン・片手なべ

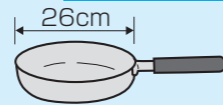

目安の寸法



上かごを取り外すと、大きめの調理器具などが入れやすくなります。



プラスチック食器の入れ方

(耐熱温度60℃以上)

給湯機をご使用の場合は、必ず給湯温度を約45℃以下に設定してください。

容器：必ず上かごに

ふた1枚

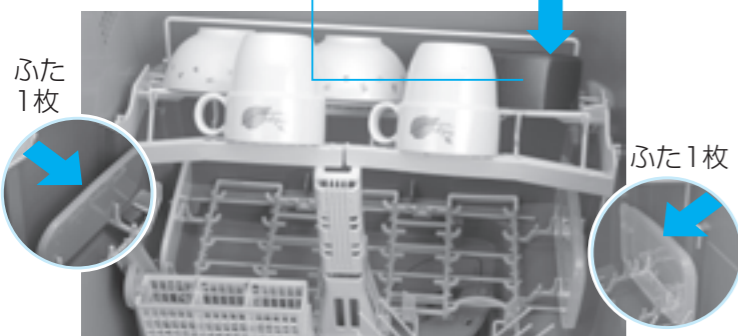

この場所以外は、入れないでください。
(噴射で飛ばされたり、変形する原因)

必ず、「低温」コースで運転してください。

洗えないもの

- 耐熱温度が60℃未満や、耐熱表示のないもの (変形の原因)
- 8cm以下のもの (噴射で飛ばされる原因)
- 食物の色素などで色が付くことがありますので、すぐに洗ってください。
- 油汚れがべと付きとして残ることがあります。
- 乾燥後、水滴が残ることがあります。



上かごを倒すときは、必ずノズルガードに当たっていることを確認してください。

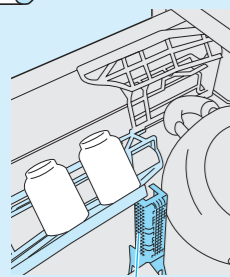

ノズルガード

上かごが調理器具などに当たり、ノズルガードから浮いた状態で使用しないでください。
(変形・洗い上がりが悪い原因)

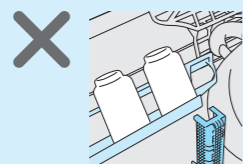

食器を取り出すときは…

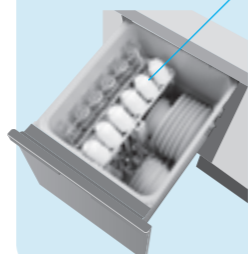

- 上かごから取り出してください。
- 皿や茶わんは一つずつ取り出してください。
※食器どうしが当たって欠けることがあります。

さいばし・まな板・包丁の入れ方

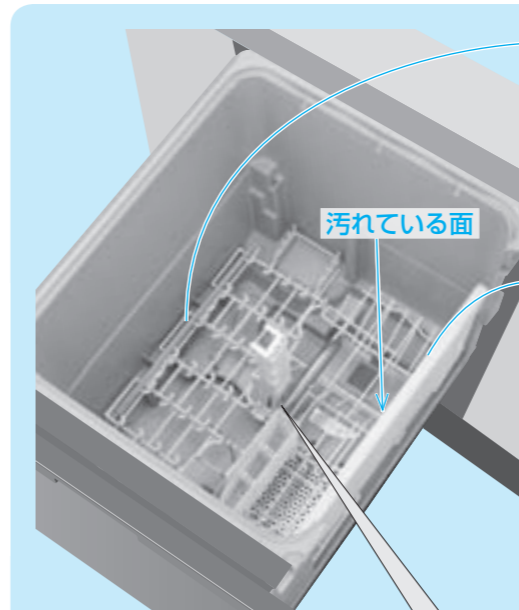

さいばし

※27cm以下の場合、小物入れに入れてください。

- 下かごに入れる場合は左端のスペースに入れる
- 上かごに入れる場合 (P.13)
- ※他の位置に入ると、噴射で飛ばされて回転ノズルに当たります。

まな板

右側にセットする。

※汚れている面を外側にすると洗えません。

大きさ：
縦22cm以下
横41cm以下
厚み1.5cm以下

- 耐熱温度80℃以上のプラスチック製のもの (80℃未満のものは、変形のおそれあり)

- 木製のまな板は、表面のキズに入り込んだ汚れが洗えない場合や、材質によっては変形するおそれがあります。

包丁

刃先を下にしてセットする。

長さ：
30cm以下
刃の厚み：
5mm以下
材質：
ステンレス製

- 鉄製の包丁や刃先が鋼のものは、さびるため入れないでください。
- 包丁の刃をかごに当てないように入れてください。
(かごのコーティングに傷がつきます。)

包丁を入れる位置

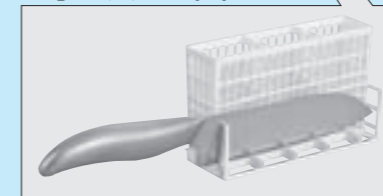

- 形状によってセットできないものがあります。



上かごを使いこなせばもっと便利に使えます。

- 上かごの下の食器がすぐに取り出せます!



- どんぶりなどの大物食器が入ります。



- 両手なべなどが入ります。



お願い

上かご (片側) を上げるときは…

- 分割ラインの上にあるコップなどは先に取り出してください。
(倒れたり、上かごにはさまったりします。)

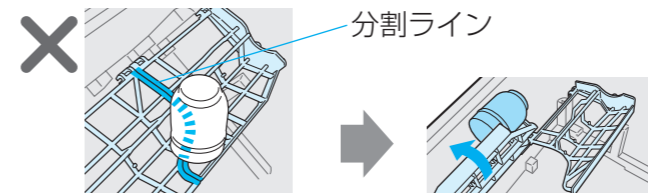

- コップなどに上かごが当たるときは、取り除いてください。

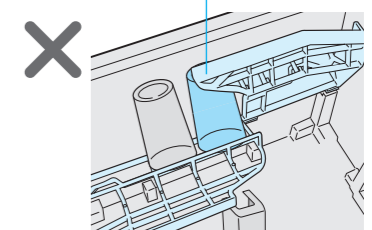

食器・調理器具の入れ方

仕上がりをよくするための…

食器を入れるときのポイント！

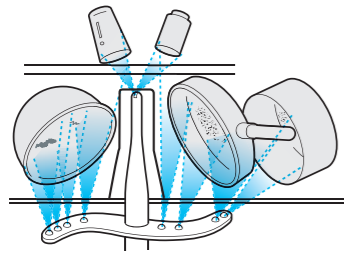

- 汚れた面は内側に！
- 噴射水が当たるように斜めに傾けて！

1. つめこみ過ぎない
2. 重ならないように
3. お皿やおわんなどは内向きに
4. 油汚れが多いときは、洗剤を多めに

- 比較的汚れの多いものは、下かごに入れましょう。
- 食器の底（糸底部）は凹状になっているため、水が残ります。
→上かごに斜めに傾けて入れてください。

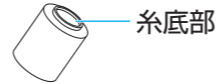

食器・調理器具が正しく入っていないと、ドアが引き出せなくなったり、本体・食器類の破損の原因になります。

食器や調理器具が樹脂部分に当たっている状態でドアを閉めないでください。

- 蒸気や水漏れの原因
- ドアが引き出せない原因
- 本体・食器類の破損・変形

タンクのふちを目安にして入れる

- 上かごや食器類の上にまな板を入れない（入れ方 P.15）

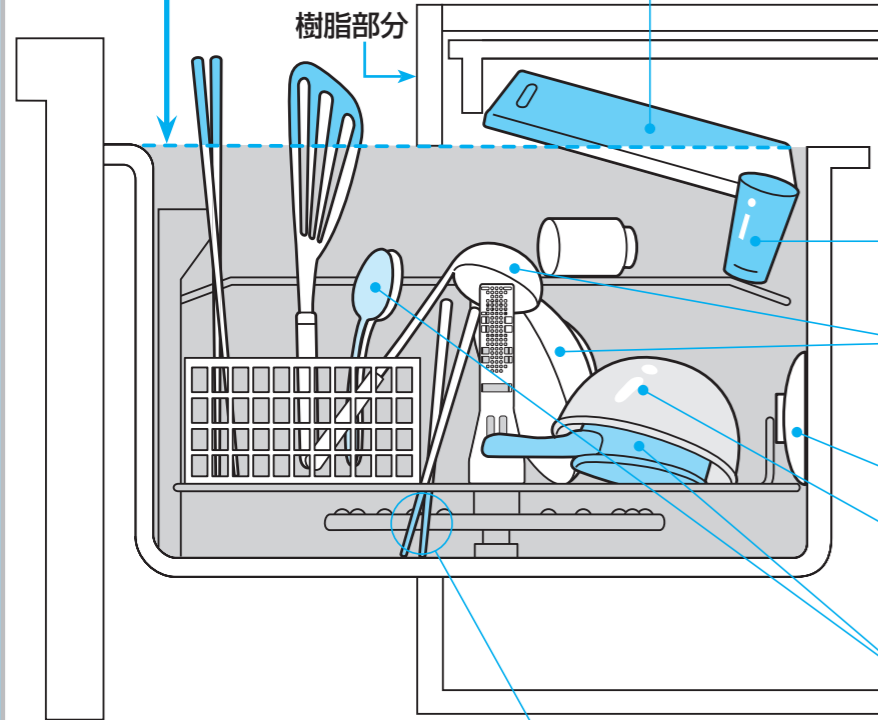

- 下向きにする
- ノズルに食器や調理器具などを当てたり、ふさがらない（洗えません）
- 内側に向ける
- 上かごの下に大物食器や大きななべなどを置かない（上かごのものが洗えません）
- 重ねない（洗えません）

- はしやなべの取っ手などは、かごの底からはみ出さない（ノズルの回転を止め、洗えません）
※はしなどを小物入れに確実に入れないと、噴射で飛ばされ、ヒーターに当たり、焼け・焦げなどの原因にもなります。



ドアが引き出せなくなったときは、無理に開けようとしないで販売店にご連絡ください。

運転時間の目安

■下表は水圧0.3MPa・室温20℃の目安です。 ※水温、水圧、室温により変わります。

50Hz/60Hz

コース	給湯温度60℃*1				給水温度20℃			
	約80分/75分*1				約97分/92分			
少量	ミスト	洗い	すすぎ1回	乾燥	ミスト	洗い	すすぎ1回	乾燥
	6分	15分/10分	加熱すすぎ1回 19分	40分	6分	18分/13分	加熱すすぎ1回 33分	40分
標準*2	約97分/92分				約120分/115分			
	ミスト	洗い	すすぎ2回	乾燥	ミスト	洗い	すすぎ2回	乾燥
6分	25分/20分	加熱すすぎ1回 26分	40分	6分	30分/25分	加熱すすぎ1回 44分	40分	
強力	約155分/150分*1				約155分/150分			
	ミスト	洗い	すすぎ3回	乾燥	ミスト	洗い	すすぎ3回	乾燥
10分	37分/32分	加熱すすぎ1回 48分	60分	10分	37分/32分	加熱すすぎ1回 48分	60分	
スピーディ	約21分*1				約35分			
	ミスト	洗い	すすぎ1回	乾燥	ミスト	洗い	すすぎ1回	乾燥
6分	5分	加熱すすぎ1回 10分	なし	6分	5分	加熱すすぎ1回 24分	なし	
低温	約164分/159分（給湯温度45℃）				約164分/159分			
	ミスト	洗い	すすぎ2回	乾燥	ミスト	洗い	すすぎ2回	乾燥
10分	37分/32分	加熱すすぎ2回 57分	60分	10分	37分/32分	加熱すすぎ2回 57分	60分	
ゆとり	約198分/193分*1				約216分/211分			
	ミスト	洗い	すすぎ2回	送風	ミスト	洗い	すすぎ2回	送風
10分	35分/30分	加熱すすぎ1回 33分	120分	10分	35分/30分	加熱すすぎ1回 51分	120分	

「乾燥」コース：乾燥を90分・60分・40分と選んだ時間に応じて行う
※送風（120分）、ドライキープは選べません。

*1 水栓まで約60℃のお湯がきている場合

- 使用条件や給湯配管条件などにより、運転時間は変わります。

*2 エコナビ運転の場合は、食器の量、汚れの量により、すすぎの水量が約2L少なく、すすぎ回数が1回、乾燥時間は約5分短くなります。運転時間は、エコナビ運転の内容により変わります。

■乾燥なしを選んだ場合

結露防止のため、加熱すすぎ終了後、約5分間は送風運転を行います。（スピーディコースは除く）

■冬期など水温が低い場合

●洗い～加熱すすぎの時間は、水温20℃のときと比べ、約20～30分長くなります。

■室温が15℃以下の場合

●運転時間が約10～25分長くなります。

お願い

- 給湯機をご使用の場合は、給湯温度を約60℃以下に設定してください。
- ※低温コースをご使用の場合は、給湯温度を約45℃以下に設定してください。

食器を洗う・乾燥する

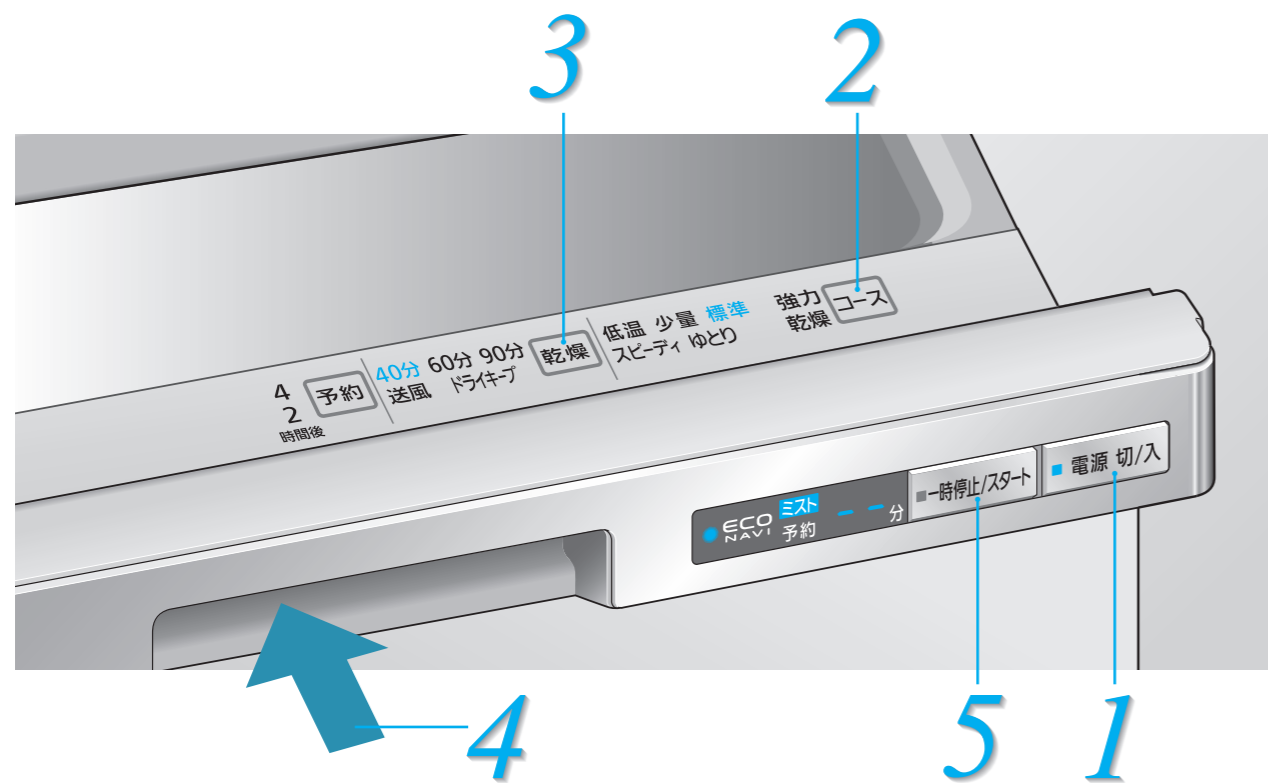

コース	こんなときに	お知らせ
少量	● 食器が少ないとき (21点以下)	—
標準	● 食後すぐのとき	油汚れが多い食器を「標準」コースで洗いたいときは、あらかじめ油をふき取ってください。連続して運転を行うと、温度センサーの検知結果に影響し、食器量が少なくてもエコナビ運転しない場合があります。(P.26)
強力	● 数時間後や油汚れに	油汚れの多い場合 (サラダオイル含む) は、食器洗い乾燥機専用洗剤を標準量の約2倍入れてください。
スピーディ	● 軽い汚れをスピーディに (つけ置き、水洗い後に)	お買い上げ時は「乾燥」、「ドライキープ」なしの設定です。
ゆとり	● 電気代を節約したいときに* 標準コースに比べ、電気代が約75%で運転できます。	・ 洗いの最高温度：約47℃ (標準コース約57℃) ・ 乾燥：送風乾燥 (余熱を利用し、ヒーターに通電しないで乾燥) ・ 時間：標準コースの約2倍 (P.17)
低温	● 熱に弱い食器に (プラスチック食器・耐熱温度60℃以上)	給湯接続の場合は、必ず給湯温度を約45℃以下に設定してください。
乾燥のみ	● 手洗いした食器の乾燥に	食器の材質 (プラスチック、木製など)、手洗いした水の温度・食器の水の切り方などにより乾きが悪くなる場合があります。→食器の水をしっかりとってからセットしてください。乾きが不十分なときは、再度乾燥をしてください。

*消費電力量「標準」コース約0.48kWh、「ゆとり」コース約0.35kWh (給湯温度60℃、送風乾燥時) (社)日本電機工業会・自主基準「食器洗い乾燥機の性能測定方法 (2008年3月5日改正)」による。

1 電源 切/入 電源を入れる

2 コース コースを選ぶ

- 前回選んだコースと乾燥時間が点灯します。(「乾燥」コース以外)

3 必要に応じて 乾燥 乾燥時間やドライキープを選ぶ

- しっかり乾燥させたい場合は、60分または90分をおすすめします。
- 「乾燥」コースの場合は、「送風」・「ドライキープ」は設定できません。

4 ドアを確実に閉める

5 一時停止/スタート スタートする

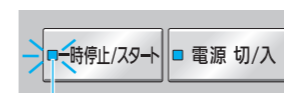

ランプが点滅し、運転がスタート

ブザーが鳴ったら運転終了

- ドライキープを選んだ場合、約2時間ドライキープ運転 (P.8)



ドライキープ中は、洗い・すすぎ・乾燥時と比べて、ゆっくり点滅

準備

- ① 食器・調理器具をセットする (P.12)
- ② 専用洗剤を入れる (P.11)

予約するとき

設定してから2時間後または4時間後に運転をスタートします。



ドアを確実に閉め、スタートを押す



点灯すると、設定完了 (予約待機中)

- 内容の変更・取り消し → 電源「切」でやり直す
- 内容確認: ドアを開けて「予約」ボタンを押す → 予約時間とコースが点灯
※ ドアを開けると、ドア開ブザーが鳴ります。(約10秒間)

「予約」は割安な深夜電力 (時間帯別電灯契約*が必要) を利用するときにおすすめです。
*電気の使用量を昼間と夜間に分けて計量し、従来の契約に比べ、夜間は安くなる制度です。

お願い

- あらかじめつけ置きしたものをに入れてください。(予約待機中に残さいがこびり付き取れにくくなります)

お手入れ

使った後は
毎回残さいフィルターをきれいに

残さいフィルター

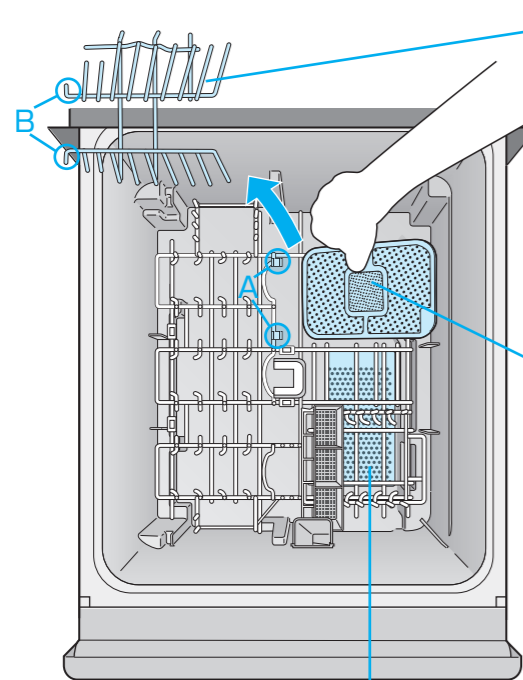

- 残さいフィルター上のかごを取り外し、残さいフィルターを取り外す
→外したかごを元に戻すときは、A部にB部をセットしてください。

残さいを捨て、洗う
汚れが落ちにくい場合は
ブラシでこすり落として
ください。

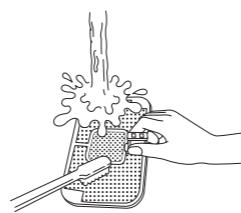

- 必ず残さいフィルターは、元どおり入れてください。
- 残さいフィルターを外したとき、底部に水が残っていますが異常ではありません。
(残さいが底部にたまっている場合は) ふきとってください。

※ヒーターカバーに残さいが付着したときや食器類が落下したときは取り除いてください。
(かごの取り出し方 P.7)

■2日以上、本機を使用しない場合

- 食器類を取り出し、残さいは必ず捨ててください。(カビやおいの原因)
- ※長期間、使用しなかった場合は、「スピーディ」コース運転後に使用してください。

警告

食器の取り出し、残さいフィルターの掃除、お手入れは
運転終了後30分以上経過してから行う

! (ヒーターカバーなどで、やけどのおそれ)

お願い

ドアを開けて、水やお湯を入れないでください。
(水漏れ・異常報知の原因)

※修理・サービスが必要となり、保証期間中でも保証の対象外となります。

お知らせ

排水ホースは使用環境(油汚れの状況)により、通常よりも劣化が早まり交換が必要になる場合があります。

※そのままの状態を使い続けると、故障の原因になります。



月に一度は
庫内や本体表面をふき掃除

●かごの取り出し方 (P.7)



■よく絞った柔らかい布でふく

- 漂白剤、洗剤、シンナー、ベンジン、クレンザー、ワックス、殺虫剤などは使わないでください。(傷、変色の原因)

本体の表面

- 化学ぞうきんを使用の際は、その注意書に従ってください。

庫内

- タンクのふちは、汚れがつきやすいので念入りにお手入れしてください。
- 汚れやにおいが気になってきたら
ときどき専用洗剤を入れて、食器を入れないで「標準」コースで運転すると、清潔さを保つことができます。

庫内が白く汚れた場合は、食器洗い乾燥機専用の庫内クリーナーをご利用ください。
(別売・例：N-P300 裏表紙)

回転ノズル

本体から外し、水につけてゆずって汚れを落とす。

取り外し方

- 回転ノズルの中央を持って真上に引き抜く。
※回転ノズル内の水が飛び出る場合があります。

取り付け方

- 本体のパイプ部の中に回転ノズルのパイプ部を入れ、「カチッ」というまで押し込む。
※取り付け後、回転ノズルが手で軽く回ることを確認してください。
※正しく取り付けないと、食器が洗えません。

小物入れ (専用洗剤入れと一体になっています)

下かごから外し、水につけてゆずって汚れを落とす。

取り外し方

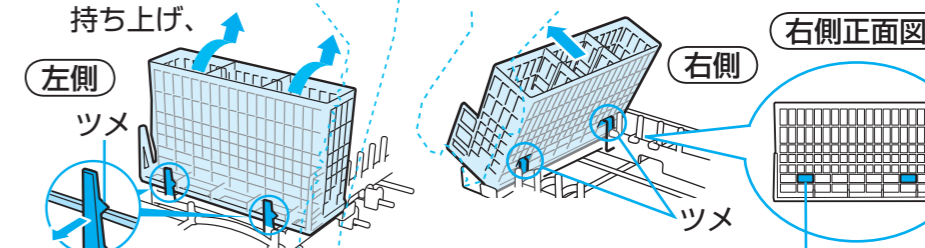
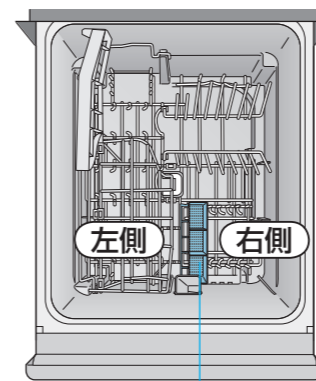

- ① 左側のツメ部(2つ)を外し、小物入れを持ち上げ、
- ② 右側のツメ部を外し、小物入れを取り外す



取り付け方

- 「取り外し方」と逆の手順で取り付けてください。

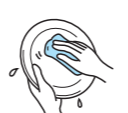
食器の仕上がりが気になる…

こんなときは	ここを確認してください
洗い上がりが悪い 洗えていないものがある	<ul style="list-style-type: none"> ●専用洗剤を入れ忘れり、専用洗剤以外の洗剤を入れていませんか。汚れに応じた量の専用洗剤を入れてください。(P.11) ●食器などがかごの底からはみ出して、ノズルの回転を止めていませんか。(P.16) ●食器などを重ねて入れたり、入れる向きを間違っていないですか。(P.16) ●焦げ付きのあるものは、こすり落としてから入れるか、手洗いしてください。(P.11) ●残さいフィルターが目づまりしていませんか。目づまりすると洗い上がりが悪くなりますので、お手入れしてください。(P.20) ●井戸水などミネラル分の多い水を使用している場合、専用洗剤を多めに入れてください。 ●台所用液体洗剤を使用した場合、庫内に泡が多量に発生し、食器が洗えなくなります。泡を消すため、自動的に給水・排水を繰り返します。故障ではありません。 ●「ミスト」運転中にドアを開けていませんか。充満していたミストが拡散してしまい、ミストの動きが低下します。
洗剤が溶け残る	<ul style="list-style-type: none"> ●専用洗剤が湿気たり、固まっていますか。固まっている場合は、ほぐしてから入れてください。
ガラス製食器が白くもる	<ul style="list-style-type: none"> ●表面に小さな傷のついたガラス食器類を高温の洗浄水で洗うと、まれに白くもることがあります。 ●クリスタル製食器は、白くもるため入れないでください。 ●油分が多い汚れは、油分が残ることがあります。専用洗剤を多めに入れるか「強力」コースで運転してください。
食器が黄色く、または薄黒く なってくる	<ul style="list-style-type: none"> ●水に含まれている鉄分や茶しぶなどのためです。ときどき食器をこすって手洗いしてください。 
ガラス食器類に薄い 水滴のあとが残る	<ul style="list-style-type: none"> ●洗剤やすすぎ不足が原因ではなく、水に含まれているミネラル分のためです。ときどきレモン汁や酢をつけて、手洗いしてください。
プラスチック食器 が変形する	<ul style="list-style-type: none"> ●耐熱温度90℃以上のものを入れてください。耐熱温度90℃以上のものでも、「強力」コースでは繰り返し洗わないでください。 ●耐熱温度60℃以上のプラスチックの食器がある場合は、「低温」コースで運転してください。(P.14、18) →プラスチックの食器は上かご、ふたは下かごの決まった場所に入れてください。決まった場所以外に入ると変形します。(P.14)
食器の底(糸底部) に水が残る	<ul style="list-style-type: none"> ●本機は洗浄から乾燥まで連続運転するので、食器の糸底部など凹状になっていると水が残ります。乾燥時間を長くするかドライキープ運転をすると、水の残りが緩和されます。(P.8) 
「少量」「低温」「スピーディ」 コースで乾燥40分、送風運転を したら乾きが悪い	<ul style="list-style-type: none"> ●加熱すすぎの余熱で乾燥効果が高まりますが、「低温」「少量」「スピーディ」コースは加熱すすぎの温度が低いいため、乾きが悪くなります。 →再度「乾燥」コースで運転をしてください。 ●乾燥時間は、60分・90分をおすすめします。

故障かな？

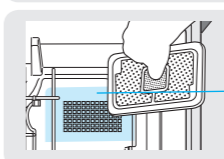
こんなときは	ここを確認してください
庫内または、 排気口から泡が 多量に発生する	<ul style="list-style-type: none"> ●必ず、食器洗い乾燥機専用洗剤を使用してください。(P.2、11) ※台所用液体洗剤を使用した場合は、1時間以上放置した後、「スピーディ」コースを2~3回繰り返し運転してください。 ●台所用液体洗剤を少量でも使用したり、食器に台所用液体洗剤が付いたまま入れないでください。 
運転中の音が 大きくなる	<ul style="list-style-type: none"> ●残さいフィルターが目づまりしていませんか。残さいフィルターをお手入れしてください。(P.20) ●固形物の汚れが多い食器を入れていませんか。あらかじめ汚れを取り除いてから食器を入れてください。(P.10)
ドアが引き出せ ない	<ul style="list-style-type: none"> ●まな板やさいばし・なべなどが庫内に引っかかっているため、無理に開けようとせず、販売店にご連絡ください。
食器がヒーター に落下し、固着 した	<ul style="list-style-type: none"> ●販売店にご相談ください。 ※軽い食器は、洗浄水の噴射で飛ばされるため、入れないでください。(P.10)
庫内やタンクの ふちに水滴が残る	<ul style="list-style-type: none"> ●「送風」乾燥をした場合。 ●室温が低いなどの条件によって乾燥が悪くなります。 ●水滴残りが多い場合はドライキープ運転をおすすめします。(P.8) ●乾燥時間は、60分・90分をおすすめします。
排気口周辺が 結露する	<ul style="list-style-type: none"> ●最終すすぎ運転後に、排気口から湯気が出るためです。故障ではありません。
ドアの周囲から 水漏れする	<ul style="list-style-type: none"> ●タンクのふちに残さい(固形物)などが付着している場合は、ふきんでふきとる。(P.21) ●ドアを閉める前に、食器や調理器具がタンクのふちより上に出ていないか確認してください。(P.16) ●食器などを正しく入れる。(P.12~16)
ご使用につれ、庫内が 白くもってくる	<ul style="list-style-type: none"> ●水に含まれているミネラル分のためです。庫内は、食器洗い乾燥機専用の庫内クリーナー(別売・例：N-P300)で洗ってください。(裏表紙)
残さいフィルター の下に水が残って いる	<ul style="list-style-type: none"> ●下に水が残りますが、異常ではありません。 
洗いやすすぎ中に 回転ノズルの噴射 が止まる	<ul style="list-style-type: none"> ●ポンプ内にたまる空気を逃がすために約5分ごとに約5秒間、ポンプが止まりますが、故障ではありません。
運転をスタートすると、 すぐに排水を始める	<ul style="list-style-type: none"> ●きれいな水で洗うため、ポンプ内の水を排水します。
運転しない	<ul style="list-style-type: none"> ●ドアが確実に閉まっているか確認し「スタート」ボタンを押してください。(P.6)

食器の仕上がりが気になる…故障かな？

必要なとき

故障かな？

こんなときは	ここを確認してください
使用中のにおい	●ご購入後、しばらくは機器（ゴムや樹脂）のにおいがする場合があります。
乾燥時のにおい	●油分がヒーターカバーに付いた場合、熱が加わるとにおいがします。（乾燥を使わずに、洗い・すすぎを繰り返し運転していた場合、乾燥運転するにおいがします。） 専用洗剤を標準量の2倍、入れてください。
排水溝のようなにおい	●長期間使用されなかった場合や「乾燥」コースを繰り返すと、排水経路内の水が蒸発することにより、異臭を放つことがあります。「スピーディ」コースで一度運転してご使用ください。
魚などのにおい	●残さいフィルターに、魚の皮などが残っているためです。ブラシでいねいに洗ってください。(P.20)
排気口からミストが出てくる	●ミスト運転中に、庫内にミストが充満するためです。（体への影響はありません）
ミストの運転音がしない	●ミスト運転中（「ミスト」ランプ点滅時）は、ノズルからの噴射はなく音もしません。 ●「乾燥」コースは、ミスト運転しません。

こんなときは	こうしてください
凍結した	1 電源を「入」にし、「乾燥」コースを1～2回運転する。 2 解凍後、電源を「入」にし、「スピーディ」コースで運転ができることを確認する。 ※長期間で使われずに凍結した場合、解凍に時間がかかることがあります。1～2回運転しても解凍できない場合、お買い上げの販売店、または、お近くの水道工事業者に連絡ください。
断水した	1 電源を「切」にし、運転を中止する。 2 断水が回復したら、まず他の蛇口からにこった水を流し再度、運転を行う。
停電した	1 停電が回復したら、電源「入」を確認する。 2 一時停止/スタートを押す。 ※停電時の行程からスタートします。 ※予約待機中の場合は、予約が取り消され、即運転がはじまります。
ブレーカーが動作した	1 原因を取り除いたのち、ブレーカーを復帰させ、電源「入」を確認する。 2 一時停止/スタートを押す。 ※ブレーカー動作時の行程からスタートします。 ※予約待機中の場合は、予約が取り消され、即運転がはじまります。



操作部にこんな表示が出たら

- ブザーが鳴ります。
- 電源を「切」にし、次の対処を行ってください。

※対処しないで再スタートしても、同じ表示が出て運転が止まります。

こんなときは	ここが原因	こうしてください
「H」または「U」と「数字」が交互に表示します。	機内の水漏れ不良 ●本体から水漏れしている ●配管の高圧洗浄を行った	止水栓か水道の元栓を閉めてください 水漏れのおそれがあるため、至急設置された販売店にご連絡ください。 ※下図を参考にして止水栓を閉めてください。 ブレーカーは切らないでください ※水漏れ時はポンプを稼働し、強制的に排水します。
H+21	排水不良 (庫内の水が排水できない) ●異物のつまり ●排水ホースの折れ	●残さいフィルターを掃除してから、再スタートしてください。 ●初めてご使用の場合、排水ホース接続方法に不具合がある可能性があります。設置された販売店にご連絡ください。
U+12	ドア開異常 ●ドアを開けたまま運転をスタートした	●ドアを閉めてください。
U+14	給水不良 (給水ができない) ●断水・水道の凍結 ●止水栓の開け忘れ ●給水弁の先端に異物がたまっている	●断水・凍結の場合 (P.24) を参照のうえ、再スタートしてください。 ●初めてご使用の場合や水抜き作業をされた場合、止水栓が閉まっている可能性があります。 ●止水栓は、本機のボデーB内または、本機の横にあります。下図を参考にして止水栓を開けてください。 ●元付け型の浄水器*をご使用の場合、給水弁の先端(フィルター)に異物がたまりやすくなります。設置された販売店にご連絡ください。

■参考図

ボデーBの外し方

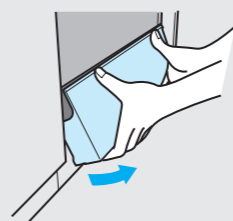
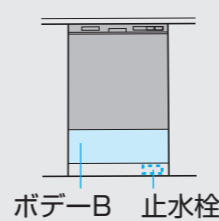

止水栓を開ける

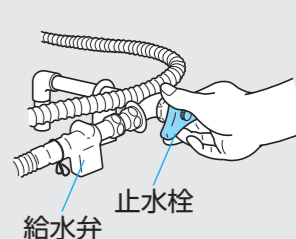

- ボデーBの上側を押さえて底側を手前に引く
- ※取り付ける場合は、ボデーBの上側を引っ掛けて、下側を押し込む

※元付け型の浄水器に接続すると、残留塩素濃度が0.1ppm以下(水道法基準は0.1ppm以上と規定されている)となり屋内に給水される水が細菌等に汚染される(バクテリアが繁殖)おそれがあります。

点検時期になると表示が点滅します。 ●点検(有償)を受けるまで、表示は点滅します。(電源「入」時)	下記連絡先へ点検(有償)を依頼してください。 長期使用製品安全点検センター(P.29) TEL 0120-841-344
--	--

※給水不良や排水不良、ドア開異常の場合、電源切/入を押すと、ランプが消えブザーも止まります。

※機内の水漏れ不良の場合、電源切/入を押すと、ランプは点滅状態のままブザーが止まります。(断続的に排水ポンプの音がする場合があります。)

■上記以外の表示が出た場合は、本体の故障のため設置された販売店にご連絡ください。

故障かな？

必要なとき

エコナビQ&A

- Q. どのコースでも使えるの?** → **A.** エコナビ運転するのは、「標準」コースだけです。
- Q. エコナビは何を検知しているの?** → **A.** 汚れの量や食器の量をセンサーで検知し、汚れの量や食器の量が少ない場合は、すすぎ回数を減らし、すすぎ温度を下げ、乾燥時間を短縮するので、節水・省エネができます。(P.7)
- Q. 省エネ・節水はどうしてできるの?** → **A.** 「洗い」行程の最後まで点滅します。
- Q. エコナビランプはずっと点滅するの?** → **A.** あります。
・食器の種類(軽い・小さいなど)や設置状態、室温、水温、水道水圧の変化によっては、エコナビ運転する場合があります。
- Q. 食器の汚れ、食器量が多くてもエコナビ運転する場合がありますか?** → **A.** あります。
・重い食器や、カレーなど色付きの汚れが多い場合や設置状態、室温、水温、水道水圧の変化によっては、エコナビ運転しない場合があります。
・運転中に「一時停止」ボタンを押したり、ドアを開けた場合、センサーの検知結果に影響し、エコナビ運転しない場合があります。
・本体を給湯機に接続していると、エコナビ運転しない場合があります。給湯機の電源を切るとエコナビ運転を行います。
・連続して運転を行うと、センサーの検知結果に影響し、エコナビ運転をしない場合があります。
- Q. 食器の汚れ、食器量が少なくてもエコナビ運転しない場合がありますか?** → **A.** あります。
・重い食器や、カレーなど色付きの汚れが多い場合や設置状態、室温、水温、水道水圧の変化によっては、エコナビ運転しない場合があります。
・運転中に「一時停止」ボタンを押したり、ドアを開けた場合、センサーの検知結果に影響し、エコナビ運転しない場合があります。
・本体を給湯機に接続していると、エコナビ運転しない場合があります。給湯機の電源を切るとエコナビ運転を行います。
・連続して運転を行うと、センサーの検知結果に影響し、エコナビ運転をしない場合があります。

 エコナビは汚れの量や食器の量が少なくなると、より節水・省エネで運転する機能です。

エコナビランプ表示の目安

		汚れの量	
		少ない	多い
食器の量	少ない	点灯	点灯
	多い	点灯	消灯

設定を変更する

「念入りにすすぐ」「乾燥時間を延長する」「エコナビ運転をしない」設定にするときに

- 操作をやり直したい場合は、電源を切ってはじめてからやり直してください。
- 設定完了後、電源を切っても記憶されています。
- 食器の種類・量・汚れによって仕上がり具合は異なります。



- 1** 電源 切/入 電源を入れる
- 2** コース 「乾燥」を選ぶ
- 3** 乾燥 5秒以上押す ブザーが(ピピッ)鳴り、ランプ点灯で準備完了

4 変更したい内容を選ぶ (3つの機能は一度に変更できます)

- すすぎ回数を1回増やし、念入りにすすぐ (「スピーディ」「乾燥」コース以外) → コース 押す 乾燥 点灯
- 乾燥時間 (P.17) を約20分延長して乾燥効果を高める → 乾燥 押す ドライキープ 点灯
- エコナビ運転をしない (「標準」コースのみ対応) → 予約 押す 4 2 時間後 消灯

5 一時停止/スタート 押す (ピーと6回鳴り、設定完了)

● 元に戻すには、4(変更したい内容を選ぶ)で「乾燥」または「ドライキープ」を消灯、「2」時間後を点灯させます。

終了後のブザーを消す

一時停止/スタート 押しながら 電源 切/入 を押し、
一時停止/スタート をそのまま3秒以上押し続ける (ピピッと鳴り、設定完了)

● 戻す場合も同じように押す。(ピピッピピッと鳴り、設定完了)

特定保守製品と点検

長期使用製品安全点検制度に基づき、
2009年4月1日以降生産品に適用されます。

■特定保守製品とは

本製品は、消費生活用製品安全法（以下、消安法といいます）で指定される「特定保守製品」です。

●本製品の設計標準使用期間は、製造年月より10年です。設計標準使用期間を超えて使用された場合、経年劣化による発火・けがなどの事故に至るおそれがあります。

●製品を安全にご使用いただくために
所有者登録を行い、点検期間内に法律で定められた点検を受けていただくことが求められています。
また、転居される場合も新しい住所を連絡してください。

●所有者登録をしていただくと…
点検を受けていただく時期に当社から点検のご案内を送付しますので、ご案内の通りに点検を依頼してください。
点検は有償になります。

点検までの手順
①所有者登録（所有者登録方法ご参照）
▼
②点検のご案内 点検期間が近くなりましたら、郵便にて当社長期使用製品安全点検センターから点検のご案内をお知らせします。
▼
③点検のお申し込み 希望日などをご指定の上、当社長期使用製品安全点検センターへお申し込みください。
▼
④訪問日時のご確認 お近くの当社サービスステーションより、訪問の日時の詳細を確認させていただきます。
▼
⑤点検の実施（有償）

■所有者登録の方法（3通りあります）

所有者票（返信はがき）での登録	本製品には、法で定められた所有者票（黄色の封筒に入っています）が添付されています。 所有者票に所定事項をご記入のうえ、ミシン目で切り取って返信してください。（インターネット、電話から登録していただく場合は、所有者票の返信は不要です）
インターネットでの登録	http://panasonic.co.jp/chouki/ へアクセスし、画面の案内に従って登録してください。
電話での登録	長期使用製品安全点検センター 0120-841-344へ連絡してください。 受付時間は 平日 9:00～17:00 です。

●所有者登録いただいた情報は消安法、個人情報保護法および当社規定により適切に管理し、法定点検のお知らせと実施、その他製品安全に関するお知らせ（製品の保守・買い替え・廃棄に関するご案内）をする場合以外には使用致しません。

■転居など、所有者登録の変更方法

「パナソニック株式会社 長期使用製品安全点検センター」までご連絡ください。

■設計標準使用期間

	●本製品の設計標準使用期間 ^{※1} は、製造年月より10年 ^{※2} です。
	●設計標準使用期間を超えて使用された場合は、経年劣化による発火・けがなどの事故に至るおそれがあります。
	●点検期間内に法律で定められた点検（有償）を受けてください。

※1
設計標準使用期間は、右記の標準使用条件の下で、適切な取り扱いで使用し、適切な維持管理が行われた場合に、安全上支障がなく使用することができる標準的な期間として設計上設定される期間です。「使用開始時期から」ではなく、「製造時期から」となります。

※2
本年数は、標準使用条件に基づき算出された数値で、保証書に記載された保証期間とは異なります。

■設計標準使用期間の算定の根拠（標準使用条件に基づき、算定されています）

標準使用条件：JIS C 9920-1による。

環境条件	電圧	交流100V
	周波数	50Hz/60Hz
	温度	20℃
	湿度	65% (JIS Z 8703による)
負荷条件	設置条件	標準設置（取付設置説明書による）
	お皿	標準食器（取扱説明書による）
	コース	標準コース
	給水圧力	0.03MPa～1.0MPa
想定時間	給湯・給水	5℃～60℃
		1日の使用回数：2回
		1回当たりの使用時間（取扱説明書による）
		1年の使用日数：365日

■次の場合、製品に表示している点検期間よりも早期（点検のご案内より前）に点検を依頼してください。

- 左記の標準使用条件に対して、環境条件・負荷条件・想定時間が異なる場合
- 業務用等や本来の目的以外の方法で使用された場合
（これらの場合は、記載の設計標準使用期間よりも短い期間で経年劣化が発生する可能性があります）

■ご不明な点、疑問点等のある方は、当社長期使用製品安全点検センターにお問い合わせ願います。

■点検の実施

点検期間前に当社より点検のご案内を致しますので、点検期間中に点検を受けてください。

●点検は有償になります。
さらに点検の結果、点検箇所の整備が必要となった場合は、別途、料金が発生します。

●その後の安全を保証するものではありません。
消安法で規定された点検基準に基づき、点検時点での製品が点検基準に適合しているかどうかを確認します。

●点検料金＝技術料＋出張料＋その他の経費
整備等は含まれませんのでご注意ください。

■整備用部品の保有期間

整備用部品とは、点検の結果、点検基準に適合していない部分を修理するための部品です。
各整備用部品の保有期間は製造打切り後12年です。

（主な部品）

- ①洗浄モーター
- ②乾燥モーター
- ③ヒーター
- ④ヒーターリレー
- ⑤プリント基板
- ⑥コンデンサー

整備用部品は、補修用性能部品（製品の機能を維持するために必要な部品）とは異なります。補修用性能部品の保有期間は製造打切り後10年です。
ただし、点検の時期によっては、整備用部品が不足し、修理ができない不測の場合もありますのでご了承願います。
整備につきましては、部品代を含め、別途、費用をご負担いただきます。

点検に関するご相談

長期使用製品安全点検センター
TEL 0120-841-344（専用）

●ホームページ：<http://panasonic.co.jp/chouki/>
ホームページにて、法定点検に関するご案内をしております。

点検以外のご相談（P.31）

「修理に関するご相談」
パナソニック修理ご相談窓口
TEL 0120-878-554

「使いかた・お買い物などのご相談」
パナソニック お客様ご相談センター
TEL 0120-878-365
FAX 0120-878-236

電 源	交流100V 50/60Hz共用	乾燥方式	ヒーターとファンによる強制排気乾燥 ①加熱すすぎ後ヒーター加熱乾燥 ②ヒーター加熱乾燥のみ		
消費電力	洗淨モーター ●洗淨時：50Hz…………… 75W ：60Hz…………… 100W ヒーター…………… 800W 最大消費電力：50Hz…………… 875W ：60Hz…………… 900W		標準収納容 量	44点	
外形寸法	幅448×奥行608×高さ751~851 (mm)	茶わん		6点	はし
製品質量	約26kg	汁わん		6点	スプーン
使用水量	約11L	大皿		6点	フォーク
水道水圧	0.03MPa~1MPa	中鉢	6点		
洗淨方式	回転ノズル噴射式	小皿	8点		
すすぎ方式 (標準コース)	ためすすぎ 給排水すすぎ	専用洗剤の 標準使用量	約8g	湯のみ	6点

●電源「切」の状態でも常時水漏れを検知するために、約1.5Wの電力を消費しています。

愛情点検	長年ご使用の食器洗い乾燥機の点検を！	
	こんな症状はありませんか <ul style="list-style-type: none"> ●水漏れがする。 ●焦げくさい臭いがしたり、運転中に異常な音や振動がする。 ●本体に触るとビリビリ電気を感じる。 ●その他の異常や故障がある。 	ご使用中止 <p>事故防止のため、必ず販売店に点検をご依頼ください。</p>

ご相談におけるお客様に関する情報のお取り扱いについて

パナソニック株式会社およびパナソニックグループ関係会社（以下「当社」）は、お客様の個人情報をパナソニック製品に関するご相談対応や修理サービスなどに利用させていただきます。併せて、お問い合わせ内容を正確に把握するため、ご相談内容を録音させていただきます。また、折り返し電話させていただくための発信番号を通知いただいておりますので、ご了承願います。当社は、お客様の個人情報を適切に管理し、修理業務等を委託する場合や正当な理由がある場合を除き、第三者に個人情報を開示・提供いたしません。個人情報に関するお問い合わせは、ご相談いただきました窓口にご連絡ください。

一般家庭用以外の目的でご使用になる場合
 宿泊施設やオフィスのキッチンなど一日の使用回数が一般家庭に比べて多い場合は、保証期間内でも原則として保証の対象外となります。
 このような場合には、短期間で部品交換や清掃が必要になることがあります。お買い上げの販売店にご相談のうえ、定期点検を受けてご使用ください。

修理・使いかた・お手入れなどは

■まず、お買い求め先へご相談ください

▼お買い上げの際に記入されると便利です

販売店名	
電話 ()	—
お買い上げ日	年 月 日

●保証期間中は、保証書の規定に従って出張修理いたします。

保証期間：お買い上げ日から本体1年間
 （一般家庭用以外に使用された場合は除きます）

●保証期間終了後は、診断をして修理できる場合はご要望により修理させていただきます。

※修理料金は次の内容で構成されています。

- 技術料** 診断・修理・調整・点検などの費用
- 部品代** 部品および補助材料代
- 出張料** 技術者を派遣する費用

■転居や贈答品などでお困りの場合は、次の窓口にご相談ください

※「よくあるご質問」「メールでのお問い合わせ」などはホームページをご活用ください。<<http://panasonic.co.jp/cs/>>

●修理に関するご相談は……………

パナソニック 修理ご相談窓口

電話 フリーダイヤル  **0120-878-554**
※携帯電話・PHSからもご利用になれます。

●上記電話番号がご利用いただけない場合は、各地の「修理ご相談窓口」におかけください。

※ご使用の回線（IP電話やひかり電話など）によっては回線の混雑時に数分で切れる場合があります。

修理を依頼されるときは

22~25ページの表でご確認のあと、直らないときは、まず電源プラグを抜いて、お買い上げ日と下の内容をご連絡ください。

●製品名	食器洗い乾燥機
●品番	NP-45MC5T
●故障の状況	できるだけ具体的に

※補修用性能部品の保有期間 **10年**

当社は、この食器洗い乾燥機の補修用性能部品（製品の機能を維持するための部品）を、製造打ち切り後10年保有しています。

●使いかた・お手入れなどのご相談は……

パナソニック お客様ご相談センター 365日
受付9時~20時

電話 フリーダイヤル  **0120-878-365**
※携帯電話・PHSからもご利用になれます。

■上記番号がご利用いただけない場合 **06-6907-1187**
 ■FAX フリーダイヤル  **0120-878-236**

Help desk for foreign residents in Japan
 Tokyo (03)3256-5444 Osaka (06)6645-8787
 Open: 9:00 - 17:30 (closed on Saturdays/Sundays/national holidays)
※上記の内容は、予告なく変更する場合があります。ご了承ください。

■各地域の修理ご相談窓口 ※電話番号をよくお確かめの上、おかけください。

●地区・時間帯によって、集中修理ご相談窓口へ転送させていただく場合がございます。



北海道地区	札幌 ☎(011)894-1251 札幌市厚別区厚別南2丁目17-7 旭川 ☎(0166)22-3011 旭川市2条通16丁目1166 帯広 ☎(0155)33-8477 帯広市西20条北2丁目23-3 函館 ☎(0138)48-6631 函館市西桔梗589番地241 (函館流通卸センター内)	近畿地区	滋賀 ☎(077)582-5021 守山市水保町1166番地の1 京都 ☎(075)646-2123 京都市南区上烏羽中河原3番地 大阪 ☎(06)7730-8888 大阪市城東区関目2丁目15-5 奈良 ☎(0743)59-2770 大和郡山市筒井町800番地 和歌山 ☎(073)475-2984 和歌山市中島499-1 兵庫 ☎(078)796-3140 神戸市須磨区弥栄台3丁目13-4 鳥取 ☎(0857)26-9695 鳥取市安長295-1 米子 ☎(0859)34-2129 米子市米原4丁目2-33 松江 ☎(0852)23-1128 松江市平成町182番地14 出雲 ☎(0853)21-3133 出雲市渡橋町416 浜田 ☎(0855)22-6629 浜田市下府町327-93 岡山 ☎(086)242-6236 岡山市北区田中138-110 広島 ☎(082)295-5011 広島市西区南観音1丁目13-5 山口 ☎(083)973-2720 山口市小郡下郷220-1
東北地区	青森 ☎(017)775-0326 青森市大字浜田字豊田364 秋田 ☎(018)868-7008 秋田市外旭川字小谷地3-1 岩手 ☎(019)645-6130 盛岡市厨川5丁目1-43 宮城 ☎(022)387-1117 仙台市宮城野区扇町7-4-18 山形 ☎(023)641-8100 山形市平清水1丁目1-75 福島 ☎(024)991-9308 郡山市亀田1丁目51-15 栃木 ☎(028)689-2555 宇都宮市上戸祭3丁目3-19 群馬 ☎(027)254-2075 前橋市箱田町325-1 茨城 ☎(029)864-8756 つくば市筑穂3丁目15-3 埼玉 ☎(048)728-8960 桶川市赤堀2丁目4-2 千葉 ☎(043)208-6034 千葉市中央区末広5丁目9-5 東京 ☎(03)5477-9700 東京都世田谷区宮坂2丁目26-17 山梨 ☎(055)222-5822 甲府市宝1丁目4-13 神奈川 ☎(045)847-9720 横浜市長南区日野5丁目3-16 新潟 ☎(025)286-0180 新潟市東区東明1丁目8-14 石川 ☎(076)280-6608 金沢市玉鉾2丁目266番地 富山 ☎(076)424-2549 富山市根塚町1丁目1-4 福井 ☎(0776)21-0622 福井市問屋町2丁目14 長野 ☎(0263)86-9209 松本市寿北7丁目3-11 静岡 ☎(054)287-9000 静岡市駿河区高松2丁目24-24 愛知 ☎(052)819-0225 名古屋市中区瑞穂区塩入町8-10 岐阜 ☎(058)278-6720 岐阜市中鶏4丁目42 高山 ☎(0577)33-0613 高山市花岡町3丁目82 三重 ☎(059)254-5520 津市久居村町字山神421	中国地区	香川 ☎(087)868-6388 高松市勅使町152-2 徳島 ☎(088)624-0253 徳島市沖浜2丁目36 高知 ☎(088)834-3142 高知市仲田町2-16 愛媛 ☎(089)905-7544 愛媛県伊予郡砥部町八倉75-1 福岡 ☎(092)593-8002 春日市春日公園3丁目48 佐賀 ☎(095)226-9151 佐賀市鍋島町大字八戸字上深町3044 長崎 ☎(095)830-1658 長崎市東町1919-1 大分 ☎(097)556-3815 大分市萩原4丁目8-35 宮崎 ☎(0985)63-1213 宮崎市本郷北方字草葉2099-2 熊本 ☎(096)367-6067 熊本市健康本町12-3 天草 ☎(0969)22-3125 天草市港町18-11 鹿児島 ☎(099)250-5657 鹿児島市与次郎1丁目5-33 大島 ☎(0997)53-5101 奄美市名瀬朝仁町11-2 沖縄 ☎(098)877-1207 浦添市城間4丁目23-11
首都圏地区		四国地区	
中部地区		九州地区	
		沖縄地区	

所在地、電話番号は変更になることがありますので、あらかじめご了承ください。

最新の「各地域の修理ご相談窓口」はホームページをご活用ください。 <http://panasonic.co.jp/cs/service/area.html>

●ご相談におけるお客様の個人情報などのお取り扱いについては30ページをご覧ください。

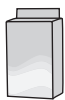
別売品

庫内クリーナー	
N-P300 (150g×2袋)	N-P150 (150g×1袋)
	

- 別売品は販売店でお買い求めいただけます。
- パナソニックの家電製品直販サイト「パナセンス」でもお買い求めいただけるものもあります。
詳しくは「パナセンス」のサイトをご覧ください。

CLUB Panasonic
PanaSense

<http://club.panasonic.jp/mall/sense/>

パナソニックの会員サイト「**CLUB Panasonic**」で「**ご愛用者登録**」をしてください

特典 1 お宅の家電情報をまとめて登録／管理ができる

特典 2 使い方など商品情報をスムーズに入手できる

特典 3 エンジョイポイントをためてプレゼントに応募できる



<http://club.panasonic.jp/>



※このサービスは
WEB限定のサービスです。

パナソニック株式会社 ランドリー・クリーナービジネスユニット

〒525-8555 滋賀県草津市野路東2丁目3番1-2号

© Panasonic Corporation 2010

P9901-96500
S0810-0